

永磁交流伺服电动机规格书 PERMANENT MAGNET AC SERVO MOTOR SPECIFICATION

版本(REV)	变更号(ECN NO)	变更内容(REVISION RECORD)	日期 DATE)	设计 (BY)
---------	-------------	-----------------------	----------	---------

外形图 (DIMENSIONS)

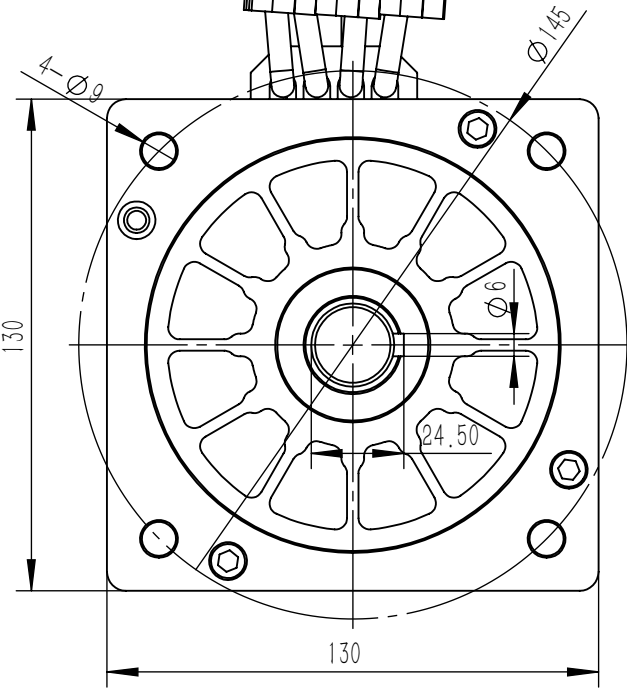
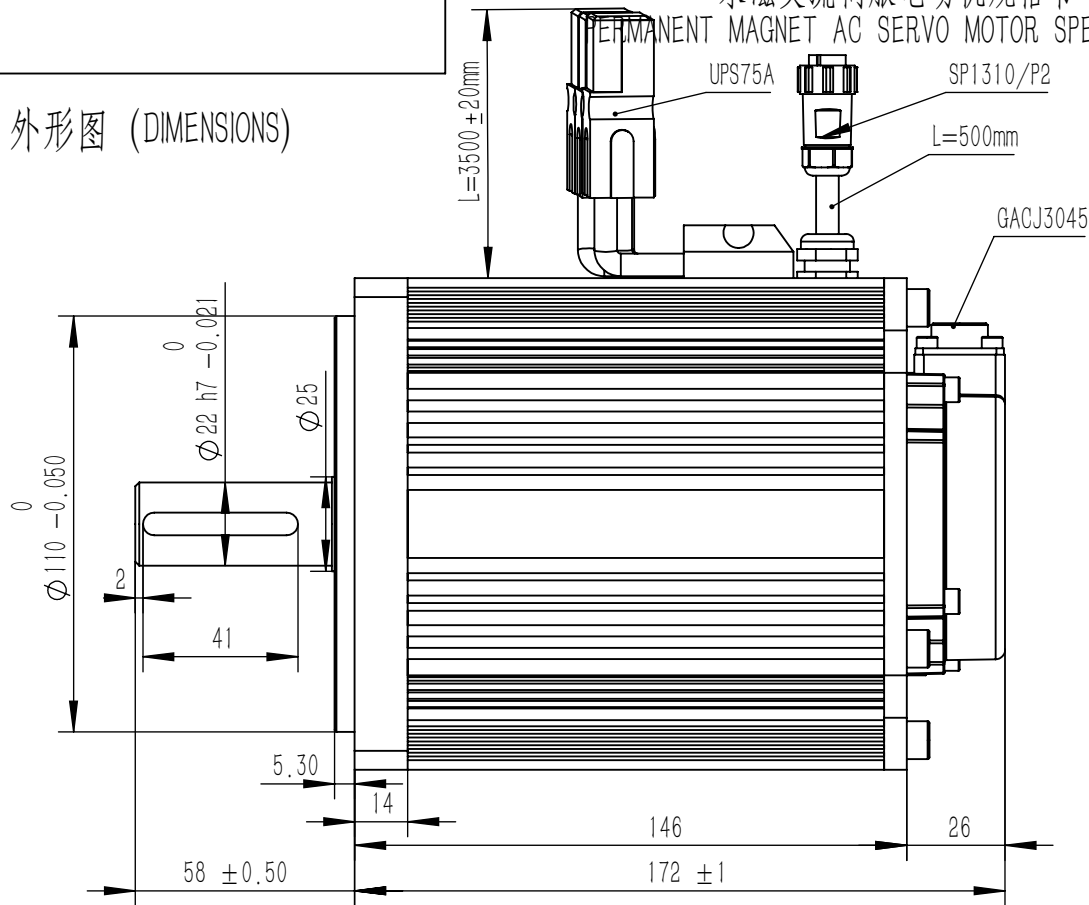

零件代号

动力线配12米延长线

刹车线 (Brake Wire)		
A2	红 (RED)	BRAKE+
B2	黑 (BLA)	BRAKE-
绝对值编码器航插		

序号 Pin	引线颜色 Color	功能 Function
1	蓝色	485+
2	黄色	485-
4	红色	5V
5	白色	电池GND
6	棕色	电池+
9	黑色	GND
10	屏蔽	PE

动力线 (Power Wire)		
序号 Pin	引出线颜色 Color	功能 Function
1	黄	W
2	红	U
3	蓝	V

技术要求:

- 1、电机运转顺畅, 无卡滞、异响等;
- 2、严禁拉拽电机动力线引出线, 严禁敲打电机任何位置;
- 3、外观良好, 电机本体无锈迹、油污、划痕等不良现象等;
- 4、轴端及轴外圆面均匀, 涂抹防锈油, 并用套胶套防护;
- 5、其它要求参考GB12350-2009和JB-T10183-2000标准执行。

额定参数 (Rated Parameter)			
项目	技术参数	项目	技术参数
额定功率(W)	2350	额定电压 (V)	48
额定电流(A)	61	最大电流 (A)	122
额定扭矩 (N.m)	7.5	最大扭矩 (N.m)	15
额定转速(r/min)	3000	最高转速(r/min)	3200
技术参数 (Technical Data)			
项目	技术参数	项目	技术参数
绕组接法	Y形	极对数	5
电阻20° (Ω)		电感 (mH)	
转动惯量 (kg.cm ²)	19.6	反电势 (V/Kr/min)	
绝缘强度	1200VAC 5S	绝缘等级	F
制动器	10N.m		
电气时间常数 (ms)		力矩系数	
编码器型号	磁编	码盘线数	17BIT
外观颜色	BLACK	重量 (Kg)	

UNLESS OTHERWISE SPECIFIED

Unit: mm
GB/T 1804-m eqv.
ISO 2768-1 Class m
≤6 ±0.1
>6~30 ±0.2
>30~120 ±0.3
>120~400 ±0.5

常规公差 Tolerances:
角度 Angles: ±0.1°
倒角 Chamfer: ±5°

FIRST ANGLE PROJECTION

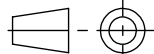

CTQ sign: Customer; Process; Law

All material are to be RoHS Compliant

NAMES	SIGNATURE	DATE
设计 DESIGN		2024.01.19
标准化 STANDARD		
工艺 TECHNOLOGY		
审核 CHECK	朱振杰	2024.01.09
批准 APPROVE		

北京和利时电机技术有限公司

品名 TITLE			
图号 DWG. NO.	130LMB230C-25LB11-030774		
材料 MATERIAL	版本 REV	比例 SCALE	页 SHEET
	C	1:1	A4